

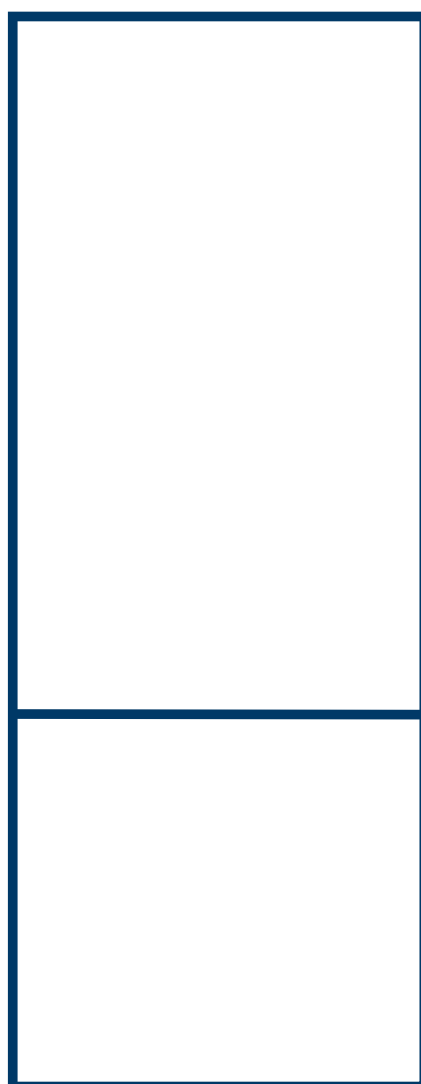

SR

FRIŽIDER

UPUTSTVO ZA UPOTREBU



Molimo Vas da pažljivo pročitate uputstvo pre upotrebe. Priručnik treba da se čuva u dobrom stanju, da bi mogao da se koristi i nakon određenog vremena.

version:001

**MODEL: MDRB380FGE01
MDRB380FGE02**

www.midea.com

PREGLED SADRŽAJA

1.	BEZBEDNOSNA UPOZORENJA	1
2.	POSTAVLJANJE.....	3
2.1	Izbor prostorije	3
2.2	Promena smeru otvaranja vrata	3
2.3	Zahtevi u vezi sa prostorom za vrata	5
2.4	Nivelisanje aparata	6
2.5	Čišćenje pre upotrebe	6
2.6	Pre upotrebe aparata	6
2.7	Unutrašnja dodatna oprema	7
3.	PREGLED PROIZVODA	8
4.	RUKOVANJE	9
4.1	Uputstva za rukovanje	9
4.2	Šum unutar aparata!.....	10
4.3	Saveti za čuvanje namirnica u aparatu	10
4.4	Zamena sijalice	10
5.	ČIŠĆENJE	10
5.1	Odmrzavanje	10
5.2	Čišćenje unutrašnjosti i vanjskih dijelova uređaja	10
5.3	Saveti za čišćenje	11
6.	ODRŽAVANJE	11
6.1	Zamena unutrašnjeg osvetljenja	11
6.2	Pažnja prilikom rukovanja / pomeranja aparata	11
6.3	Servisiranje	11
6.4	Isključivanje aparata na duži vremenski period	11
6.5	Ne prekrivajte otvor za vazduh i otvor za povratni vazduh na frižideru	11
7.	OTKLANJANJE SMETNJI	11
7.1	Preporučujemo Vam.....	12
8.	SAVETI ZA UŠTEDU ENERGIJE.....	12
9.	ODLAGANJE	13

1. BEZBEDNOSNA UPOZORENJA



Upozorenje: opasnost od požara/zapaljivih materijala

Ovaj aparat je namenjen za upotrebu u domaćinstvima i za slične namene, kao npr. za osoblje u kuhinjskom prostoru u prodavnicama, kancelarijama i drugim radnim okruženjima; za seoske kuće i za goste u hotelima, motelima i drugim okruženjima stambenog tipa; za okruženje tipa noćenja sa doručkom; ugostiteljstvo i slične maloprodajne namene.

Ako je kabl za napajanje oštećen, mora da ga zameni proizvođač, njegov serviser ili slično kvalifikovano osoblje, kako bi se izbegla opasnost.

Ne čuvajte eksplozivne materije u ovom aparatu, poput limenki aerosola sa zapaljivim potisnim gasom.

Isključite aparat sa električne mreže, nakon upotrebe i pre korisničkog održavanja aparata.

UPOZORENJE: Otvori za ventilaciju, u unutrašnjosti ili na samoj konstrukciji aparata, moraju biti slobodni i bez prepreka.

UPOZORENJE: Ne koristite mehaničke uređaje ili druga sredstva za ubrzavanje procesa odmrzavanja, osim onih koje je preporučio proizvođač.

UPOZORENJE: Ne oštećujte zatvoreni sistem rashladnog sredstva.

UPOZORENJE: Ne koristite električne aparate u odeljcima za skladištenje namirnica u aparatu, osim ako to nisu aparati tipa, koji preporučuje proizvođač.

UPOZORENJE: Odložite frižider u skladu sa lokalnim propisima, zato što koristi zapaljivi gas i rashladno sredstvo.

UPOZORENJE: Pri postavljanju aparata, osigurajte da kabl za napajanje nije zapleten ili oštećen.

UPOZORENJE: Ne postavljajte više prenosnih utičnica ili prenosnih izvora napajanja na zadnjoj strani aparata.

Ne koristite produžne kablove ili neuzemljene (dvopolne) adaptere.

OPASNOST : Postoji rizik da se deca zaglave. Pre nego što odbacite svoj stari frižider ili zamrzivač:

- Skinite vrata.
- Police ostavite na mestu, tako da deca ne mogu lako da se popnu unutra.

Pre nego što počnete sa postavljanjem dodatne opreme, frižider mora da se isključi iz izvora električnog napajanja.

Rashladno sredstvo i ciklopentan, koji se koristi za izolacionu penu u frižideru, su zapaljivi. Zbog toga, kada frižider odlažete na otpad, frižider treba da se drži podalje od bilo kakvog izvora vatre i treba da se reciklira u specijalizovanoj firmi za reciklažu, sa odgovarajućim kvalifikacijama, na način koji isključuje spaljivanje, što bi nanelo štetu po životnu sredinu ili bi predstavljalo neki drugi rizik.

Za EN standard: Ovim aparatom smeju da rukuju deca starija od 8 godina i osobe sa smanjenim fizičkim, senzornim ili mentalnim sposobnostima, ili sa nedostatkom iskustva i znanja, ako su im data uputstva za rukovanje aparatom na bezbedan načina ili ako su pod nadzorom i ako razumeju opasnosti do kojih može da dođe. Deca ne treba da se igraju aparatom. Deca ne treba da obavljaju čišćenje i korisničko održavanje bez nadzora. Deca uzrasta od 3 do 8 godina smeju da stavljaju i da vade namirnice u/iz rashladnih aparata.

Neophodno je da se ključevi za vrata ili za poklopce sa bravama i ključevima čuvaju van domašaja dece, a ne u blizini rashladnog uređaja kako bi se sprečilo da se deca zaglave unutra.

DA bi se izbegla kontaminacija hrane, molimo Vas da poštuju sledeća uputstva:

- Dugo otvorena vrata mogu da prouzrokuju značajno povećanje temperature u unutrašnjem prostoru aparata.
- Redovno čistite površine koje dolaze u dodir s hranom i sa pristupačnim odvodnim sistemima.
- Očistite rezervoare za vodu, ako nisu korišćeni duže od 48 h; isperite sistem za vodu koji je povezan na snabdevanje vodom, a u slučaju da vodu niste ispuštali duže od 5 dana.

(napomena 1)

- Sirovo meso i ribu čuvajte u odgovarajućim posudama u frižideru, tako da ista ne dodiruje druge namirnice, niti da kaplje na druge namirnice.

- Unutrašnji prostor sa dve zvezdice za zamrznute namirnice je pogodan za čuvanje prethodno zamrznutih namirnica, za čuvanje ili pravljenje sladoleda i kockica leda. (napomena 2)

- Unutrašnji prostor sa jednom-, dve- i tri- zvezdice, nije pogodan za zamrzavanje svežih namirnica.

(napomena 3)

- Unutrašnji prostor uređaja bez 4- zvezdice: ovaj rashladni uređaj nije pogodan za zamrzavanje prehrambenih proizvoda. (napomena 4)

- Ukoliko je rashladni aparat ostavljen prazan u dužem vremenskom periodu, isključite ga, odmrznite, očistite, osušite i ostavite vrata otvorena kako biste izbegli stvaranje plesni unutar aparata.

Napomene 1,2,3,4: Molimo Vas da proverite da li je primenljivo u skladu sa tipom unutrašnjeg prostora vašeg proizvoda.

Uređaj van kuhinjskog elementa: rashladni uređaj nije namenjen za upotrebu kao ugradni uređaj.

Bilo kakvu zamenu ili održavanje LED sijalica treba da obavi proizvođač, njegov serviser ili slično kvalifikovano osoblje.

Ovaj proizvod sadrži svetlosni izvor klase energetske efikasnosti (F).

2. POSTAVLJANJE

2.1 Izbor prostorije

Kod izbora prostorije za postavljanje Vašeg aparata, uverite se da je pod ravan i stabilan, i da se prostorija dobro provetrava. Izbegavajte postavljanje Vašeg aparata blizu izvora toplote, kao npr. šporeta, bojlera ili radijatora. Takođe, izbegavajte direktnu sunčevu svetlost, zato što usled toga može da se poveća potrošnja električne energije. Izuzetno niske temperature okoline mogu takođe da prouzrokuju nepravilan rad aparata. Ovaj aparat nije projektovan za upotrebu u garaži ili na otvorenom prostoru. Ne prekrivajte aparat. Kada postavljate aparat, uverite se da postoji po 10 cm slobodnog prostora sa obe strane, 10 cm iza i 30 cm iznad aparata. Na taj način ćete omogućiti da hladan vazduh cirkuliše oko hladnjaka za vino i poboljšaćete učinak procesa hlađenja.

2.2 Promena smera otvaranja vrata

1) Skinite štitnik sa ručke.

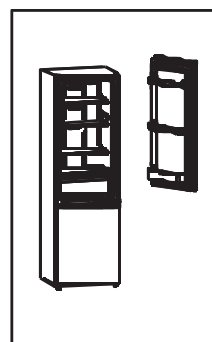
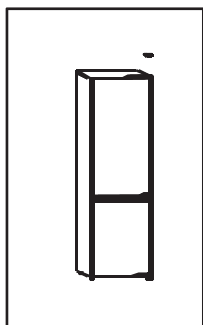

2) Skinite gornju šarku odvijačem.

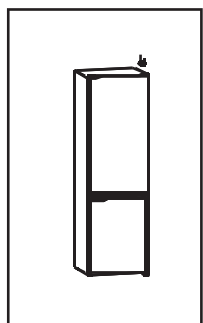

4) Skinite srednju šarku odvijačem

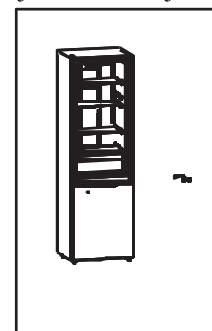

3) Skinite vrata sa odeljka frižidera

5) Skinite vrata sa odeljka zamrzivača

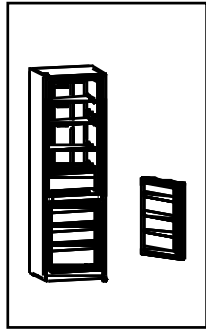

6) Skinite sklop srednje šarke odvijačem

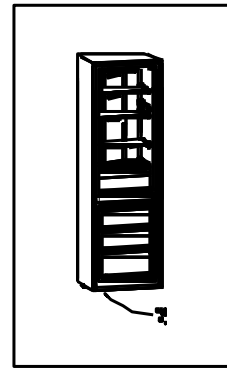

10) Premestite stopu za nivelisanje na levu stranu okvira

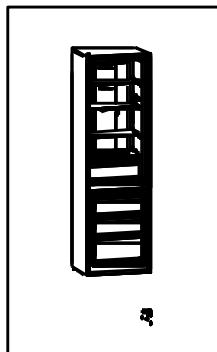

7) Skinite čep sa gornje šarke, čep sa srednje šarke i stopu za nivelisanje

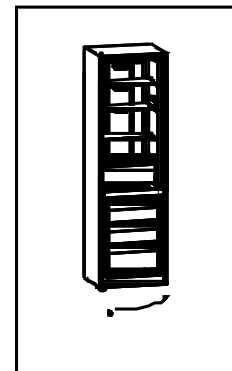

11) Montirajte čauru osovine vrata i vrata nosač odeljka frižidera na drugu stranu vrata

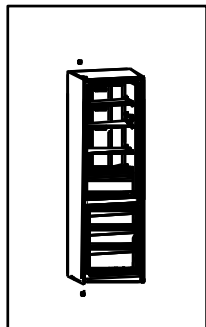

8) Skinite čauru i nosač vrata

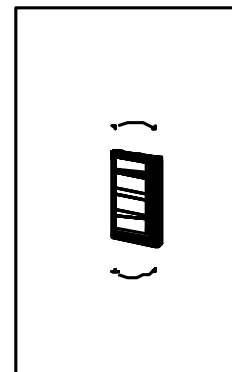

12) Montirajte vrata odeljka frižidera na donju šarku

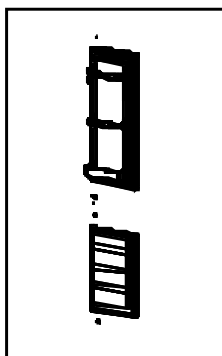

9) Odvijačem montirajte donji sklop šarke na levu stranu okvira

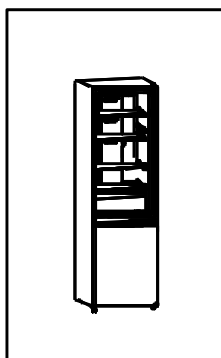

13) Odvijačem montirajte srednju šarku na levu stranu okvira

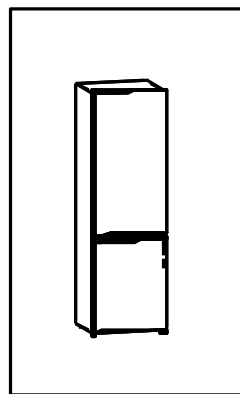

16) Odvijačem montirajte gornju šarku na levu stranu okvira

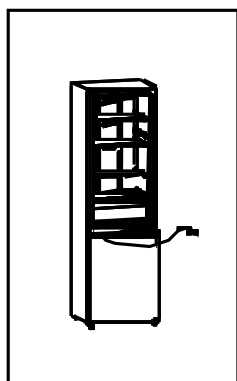

14) Montirajte čauru i nosač vrata odeljka zamrzivača na drugu stranu vrata

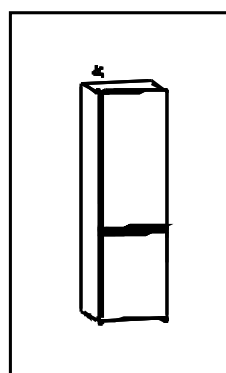

17) Montirajte štitnik ručke, čep za gornju i srednju šarku na njihove odgovarajuće položaje na drugoj strani

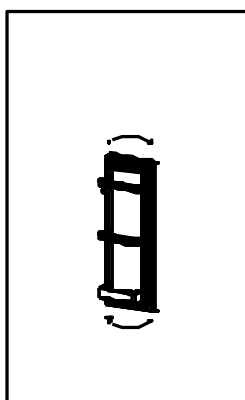

15) Montirajte vrata odeljka zamrzivača na srednju šarku

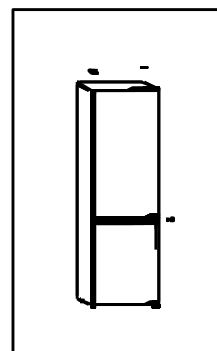

2.3 Zahtevi u vezi sa prostorom za vrata

Vrata aparata moraju da budu u stanju da se potpuno otvore, kao što je prikazano. $\check{S} \times D \geq 820 \times 1070 \text{mm}$

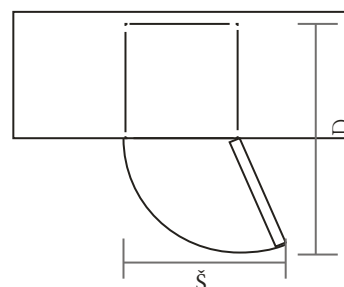

2.4 Nivelisanje aparata

Da biste to uradili, podesite obe stope za nivelisanje na prednjem delu aparata.

Ukoliko aparat nije ravno postavljen, vrata i magnetne zaptivke neće u potpunosti da se podudaraju.

Pre korišćenja, uverite se da stope dodiruju tlo.

Pogledajte odozgo nadole. Otpuštanje i pritezanje: u smeru kazaljke i u suprotnom smeru od kretanja kazaljke na satu.

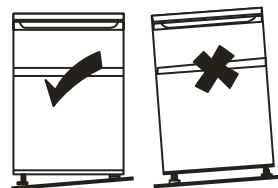

2.5 Čišćenje pre upotrebe

Prebrišite unutrašnji prostor aparata blagim rastvorom sode bikarbone. Zatim isperite toplom vodom, koristeći isceden sunđer ili krpu. Operite police i činiju za salatu u toploj vodi sa sapunicom i potpuno ih osušite, pre nego što ih vratite u aparat. Vlažnom krpom očistite aparat spolja. Ukoliko su Vam potrebne dodatne informacije, pogledajte poglavlje "Čišćenje".

2.6 Pre upotrebe Vašeg aparata

Frižider radi na naizmeničnu struju od 220 ~ 240 V / 50Hz, fluktuacije napona van opsega od 187-264 V prouzrokovaoće kvar ili čak oštećenje.

Ni pod kojim uslovima ne smete da oštetite kabl za napajanje, da biste omogućili bezbednu upotrebu, i ne koristite frižider kada je oštećen kabl za napajanje ili utikač.

Ne stavljajte zapaljive, eksplozivne, isparljive i jako korozivne predmete u frižider, da biste sprečili oštećenja na proizvodu ili nesreće usled požara.

Ne stavljajte zapaljive predmete blizu frižidera, da biste izbegli požar.

Proizvod je frižider za kućnu upotrebu i namenjen je da se koristi samo za skladištenje namirnica. U skladu sa nacionalnim standardima, frižideri za domaćinstvo nisu predviđeni da se koriste u druge svrhe, kao što je skladištenje krvi, lekova ili bioloških proizvoda.

Ne stavljajte predmete, kao što su flaširane ili zatvorene posude sa tečnošću, poput piva i napitaka u boci, da biste sprečili eksploziju i druge gubitke.

Pre nego što stavite bilo koje namirnice u vaš aparat, uključite ga i sačekajte 24 časa, da biste bili sigurni da ispravno radi i da biste ostavili dovoljno vremena da temperatura u frižideru padne na pravu vrednost. Vaš aparat ne treba da prepunite namirnicama. Ni pod kojim uslovima ne smete da oštetite kabl za napajanje, da biste omogućili bezbednu upotrebu, i ne koristite frižider kada je oštećen kabl za napajanje ili utikač.

Ne stavljajte zapaljive, eksplozivne, isparljive i jako korozivne predmete u frižider, da biste sprečili oštećenja na proizvodu ili nesreće usled požara.

Ne stavljajte zapaljive predmete blizu frižidera, da biste izbegli požar.

Proizvod je frižider za kućnu upotrebu i namenjen je da se koristi samo za skladištenje namirnica.

U skladu sa nacionalnim standardima, frižideri za domaćinstvo nisu predviđeni da se koriste u druge svrhe, kao što je skladištenje krvi, lekova ili bioloških proizvoda.

Ne stavljajte predmete, kao što su flaširane ili zatvorene posude sa tečnošću, poput piva i napitaka u boci, da biste sprečili eksploziju i druge gubitke.

Pre nego što stavite bilo koje namirnice u vaš aparat, uključite ga i sačekajte 24 časa, da biste bili sigurni da ispravno radi i da biste ostavili dovoljno vremena da temperatura u frižideru padne na pravu vrednost. Vaš aparat ne treba da prepunite namirnicama. Ne skladištite i ne stavljajte suv led u frižider.



◆ **Pre nego što priključite aparat**

Morate da proverite da utičnica odgovara utikaču, koji je isporučen sa aparatom.

◆ **Pre nego što uključite aparat!**

Ne uključujte aparat pre isteka dva sata, nakon premeštanja aparata.

2.7 Unutrašnja dodatna oprema

Frižider se isporučuje sa raznim policama za skladištenje, od stakla i plastike - različiti modeli imaju različite kombinacije.

Uvek treba da gurnete jednu staklenu policu za skladištenje, pune veličine, na najniži par vodilica, iznad posuda za voće i povrće, i da je ostavite u tom položaju.

Da biste to učinili, povucite policu za skladištenje unapred, tako da može da se pomera nagore ili nadole ili da se ukloni.

Uradite isto, ali obrnutim redosledom, da biste policu postavili na drugu visinu.



Da biste maksimalno iskoristili prostor u odeljku za skladištenje svežih namirnica i u odeljku za skladištenje zamrznutih namirnica, možete da izvadite jednu ili više polica i fioka iz aparata, u skladu sa Vašim svakodnevnim potrebama.

3. PREGLED PROIZVODA

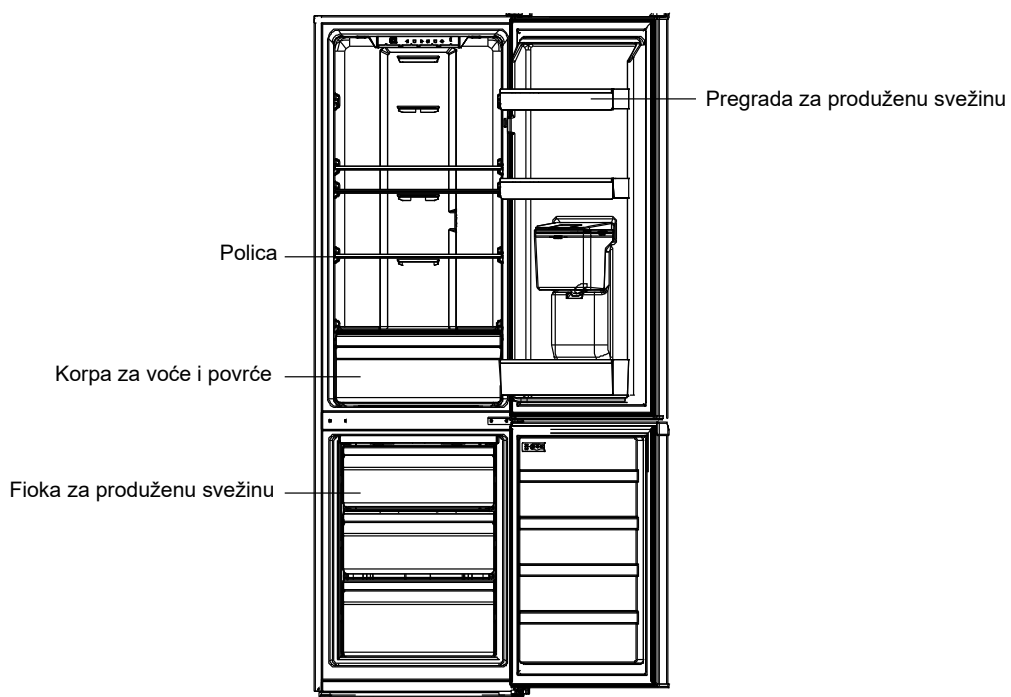
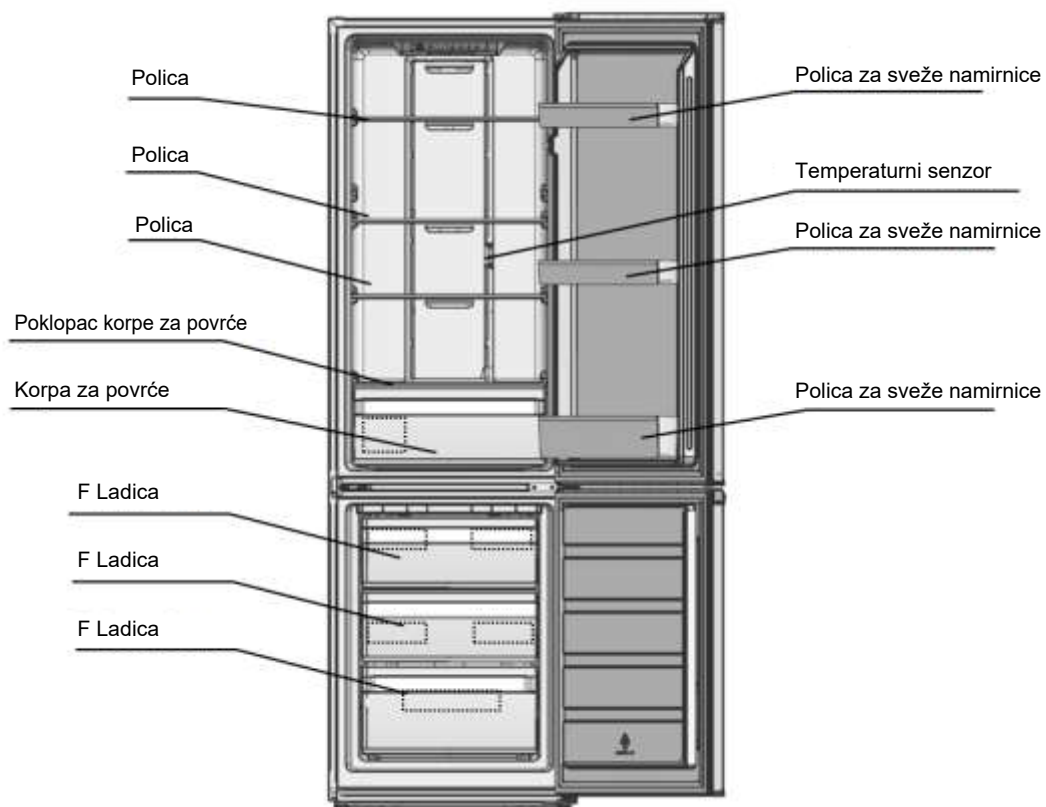

Energetski su najefikasnije fioke, kutije za hranu, police i ostalo smešteni u skladu sa pozicijom prikazanom na slici iznad.

*Isprekidana linija predstavlja položaj otvora za odvod vazduha i otvora za povratni vazduh.

*Sve slike u ovom uputstvu za upotrebu služe samo za prikaz; molimo Vas da pogledate detalje o vašem pojedinačnom aparatu.

4. RUKOVANJE

4.1 Uputstva za rukovanje

Kontrola temperature

- Kontrola temperature odeljka za skladištenje svežih namirnica



2°C je relativno niska a 8°C je relativno visoka. Načelno, temperatura je podešena na 4°C u skladu sa potrebama.

Ukoliko je odjednom stavljeno mnogo namirnica u odeljak za skladištenje svežih namirnica, biće neophodno brzo hlađenje da bi temperatura namirnica opala što je brže moguće.

Kada izaberete režim rada brzog hlađenja, frižider će u tom režimu raditi 2,5 časa; nakon režima brzog hlađenja, ugrađena kontrola temperature odeljka frižidera će automatski uspostaviti prethodno izabran režim rada.

Funkcija brzog hlađenja može da se koristi kao funkcija brzog zamrzavanja (Super freezing).

- Kontrola temperature odeljka zamrzivača

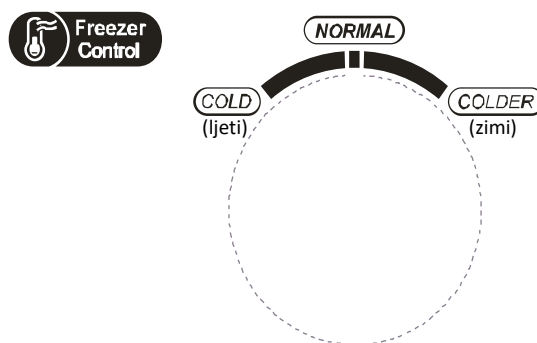

Temperatura zamrzavanja je relativno niska u položaju "COLDER", dok je temperatura zamrzavanja relativno visoka u položaju "COLD", dok se načelno koristi položaj "NORMAL".

Kada je u toku letnjeg perioda temperatura okoline visoka, temperatura bi trebalo da bude podešena u rasponu od "NORMAL" do "COLD". Kada je temperatura okoline iznad 35°C, prevlađaće položaj "COLD".

Kada je u toku zimskog perioda temperatura okoline niska, temperatura bi trebalo da bude podešena u rasponu od "NORMAL" do "COLDER". Kada je temperatura okoline ispod 10°C, prevlađaće položaj "COLDER".

4.2 Šum unutar aparata!

Možda ćete primetiti da Vaš aparat stvara neobične šumove. Većina je potpuno uobičajena, ali treba da budete svesni, da postoje šumovi!

Ti šumovi su prouzrokovani kruženjem rashladne tečnosti u rashladnom sistemu. To je u većoj meri izraženo nakon uvođenja gasova bez CFC. To nije greška i neće uticati na učinak Vašeg aparata. To radi motor kompresora, dok pumpa rashladno sredstvo kroz sistem.

4.3 Saveti za čuvanje namirnica u aparatu

- ◆ Kuvano meso/riba treba uvek da se skladišti na polici iznad sirovog mesa/ribe, da biste izbegli prenos bakterija. Sirovo meso/ribu čuvajte u posudi, koja je dovoljno velika da se u njoj sakupe sokovi, i dobro je zatvorite poklopcem. Posudu postavite na najnižoj polici.
- ◆ Ostavite slobodan prostor oko Vaših namirnica, da biste omogućili da vazduh cirkuliše unutar aparata. Uverite se da su svi delovi aparata hladni.
- ◆ Da biste izbegli prenos mirisa i sušenje namirnica, namirnice zasebno zapakujte ili ih poklopite. Voće i povrće ne mora da bude umotano.
- ◆ Uvek ostavite kuvanu hranu da se ohladi, pre nego što je stavite u aparat. To će pomoći da se održi unutrašnja temperatura aparata.
- ◆ Da biste izbegli da hladan vazduh izlazi iz aparata, pokušajte da ograničite broj otvaranja vrata. Preporučujemo Vam da vrata otvarate samo kada treba da stavite namirnice u frižider ili kada treba da ih iz njega izvadite.

4.4 Zamena sijalice

Zamenu sijalice treba da izvrši stručno lice.

5. ČIŠĆENJE

5.1 Odmrzavanje

Automatsko odmrzavanje za frižidere bez leda

5.2 Čišćenje aparata iznutra i spolja

- Prašina iza frižidera i na podu treba povremeno da se očisti, da bi se poboljšao efekat hlađenja i da bi se štedela energija.
- Redovno proveravajte zaptivku na vratima, da biste se uverili da nema naprslina. Očistite zaptivku na vratima mekom krpom, nakvašenu vodom sa sapunicom ili razblaženim deterdžentom.
- Unutrašnji prostor frižidera treba redovno da se čisti, da bi se izbegli neprijatni mirisi.
- Molimo Vas da isključite aparat pre čišćenja unutrašnjeg prostora, uklonite sve namirnice, pića, police, fioke, itd.
- Koristite meku krpu ili sunđer da biste očistili unutrašnjost frižidera, sa dve supene kašike sode bikarbone na litar tople vode. Nakon toga, isperite vodom i obrišite krpom. Nakon čišćenja, otvorite vrata i ostavite frižider da se osuši prirodnim putem, pre nego što ga ponovo uključite.
- Za oblasti u frižideru, koje se teško čiste (kao što su uski prolazi, međuprostori ili uglovi), preporučujemo Vam da ih redovno brišete mekom krpom, mekom četkom, itd. i ukoliko je potrebno, u kombinaciji sa dodatnim alatom (kao što su tanki štapići), da biste osigurali da se na tim oblastima ne stvaraju kontaminirajuće materije ili bakterije. Ne koristite sapun, deterdžent, abrazivna sredstva u prahu, sredstvo za čišćenje u spreju, itd, zato što mogu da prouzrokuju neprijatan miris u unutrašnjem prostoru frižidera ili da kontaminiraju hranu.

- Očistite okvir za flaše, police i fioke mekom krpom, nakvašenu vodom sa sapunicom ili razblaženim deterdžentom. Osušite mekom krpom ili prirodnim putem.
- Obrišite spoljne površine frižidera mekom krpom, nakvašenu vodom sa sapunicom ili deterdžentom, itd. a zatim osušite površine krpom.
- Ne koristite grube četke, čelične kuglice za čišćenje, žičane četke, abrazivna sredstva (kao npr. pastu za zube), organske rastvarače (kao npr. alkohol, aceton, ulje banane, itd), ključalu vodu, kisela ili alkalna sredstva, koja mogu da oštete površinu frižidera i unutrašnji prostor. Ključala voda i organski rastvarači, kao npr. benzen, mogu da deformišu ili da oštete plastične delove.
- Ne ispirajte direktno vodom ili drugim tečnostima u toku čišćenja, da biste izbegli kratak spoj ili da ne oštetite električnu izolaciju nakon potapanja.

5.3 Saveti za čišćenje

Kondenzacija može da se pojavi spolja na aparatu To može da se desi usled promene sobne temperature. Prebrišite sve ostatke vlage. Ukoliko se problem nastavi, molimo Vas da stupite u kontakt sa kvalifikovanim tehničkim licem, radi pomoći.

6. ODRŽAVANJE

6.1 Zamena unutrašnjeg svetla

Zamenu sijalice treba da izvrši stručno lice.

6.2 Pažnja prilikom rukovanja / pomeranja aparata

Kada premeštate aparat, uhvatite ga oko njegovih stranica ili odozdo. Ni pod kakvim okolnostima ne smete da podignete aparat, držeći ga samo za ivice gornje površine.

6.3 Servisiranje

Servisiranje aparata sme da obavlja samo ovlašćeni inženjer i smeju da se koriste samo originalni rezervni delovi. Ni pod kakvim okolnostima ne smete da pokušavate da sami popravite aparat. Popravke, koje je obavilo neiskusno lice, mogu da izazovu povrede ili ozbiljan kvar.

Stupite u kontakt sa kvalifikovanim tehničkim osobljem.

6.4 Isključivanje aparata na duži vremenski period

Kada aparat ne koristite duži vremenski period, izvadite električni kabl iz električnog napajanja, izvadite svu hranu i očistite aparat, ostavite vrata odškrinuta, da biste izbegli neprijatne mirise.

6.5 Ne prekrivajte otvor za vazduh i otvor za povratni vazduh na frižideru

6.6 Ne držite namirnice na višoj temperaturi blizu senzora temperature

6.7 Izvadite fioke iz odeljka zamrzivača ili frižidera i stavite namirnice direktno na stakleni deo

7. Otklanjanje smetnji

Korisnik može sam da otkloni sledeće jednostavne smetnje. Molimo Vas da pozovete postprodajni servis, ukoliko ne otklonite smetnje.

Prestanak rada	Da li je frižider priključen na električno napajanje; Nizak napon; Prekid napajanja ili delimično prekinuto napajanje.
Neprijatan miris	Namirnice sa jakim mirisom treba čvrsto da se umotaju; Da li su se namirnice pokvarile; Da li treba da se očisti unutrašnji prostor.
Dugotrajan rad kompresora	Uobičajeno je da frižider radi duže u toku leta, kada je temperatura okoline viša; Ne stavljajte odjednom previše namirnica u zamrzivač; Ne stavljajte namirnice, dok se ne ohlade; Često otvaranje vrata frižidera.
Ne svetli svetlo za osvetljenje	Da li je frižider priključen na električno napajanje, i da li je oštećeno svetlo za osvetljenje.
Vrata frižidera ne mogu pravilno da se zatvore	Vrata zamrzivača su se zaglavila paketima hrane. Previše namirnica; Frižider je nagnut.
Glasni šumovi	Da li je dodatna oprema postavljena na pravom mestu Da li su delovi frižidera pravilno stavljani.

7.1 Preporučujemo Vam

- ◆ Kućište frižidera može u toku rada da emituje toplotu, naročito u letnjem periodu, to je uzrokovano zračenjem kondenzatora i to je normalna pojava.
- ◆ Kondenzacija: pojava kondenzacije će se otkriti na spoljnoj površini i zaptivkama vrata zamrzivača, kada je vlažnost okoline velika, to je normalna pojava, a kondenzacija može da se obriše suvim peškirom.
- ◆ Zujanje: Zujanje nastaje usled rada kompresora, naročito kada se uključuje ili isključuje.

8. SAVETI ZA UŠTEDU ENERGIJE

Upozorenja za energiju

- 1) Rashladni uređaji možda ne rade stalno istom snagom (postoji mogućnost odmrzavanja sadržaja ili da temperatura postane previsoka u odeljku sa zamrznutom hranom) kad se duže vreme nalaze na temperaturi ispod minimalno predviđene za taj rashladni uređaj.
- 2) Činjenica je da gazirana pića ne smeju da se skladište u odeljcima zamrzivača ili u komorama za zamrzavanje hrane ili u odeljcima ili komorama sa niskom temperaturom i da se neki proizvodi kao što je led, napravljen od vode, ne smeju konzumirati previše hladni;
- 3) Ne treba da se prekorači vreme skladištenja koje preporučuju proizvođači namirnica. To se odnosi na bilo koju vrstu namirnica, a posebno za komercijalno brzo zamrznute namirnice u odeljcima za zamrzavanje hrane i odeljcima sa zamrznutom hranom;
- 4) Neophodno je da se preduzmu mere predostrožnosti za sprečavanje neprimerenog porasta temperature zamrznutih namirnica prilikom odmrzavanja rashladnih uređaja, kao što je pakovanje smrznute hrane u nekoliko slojeva novina.
- 5) Činjenica je da porast temperature smrznute hrane tokom ručnog odmrzavanja, održavanja ili čišćenja može da skрати vek skladištenja.

9. ODLAGANJE

Aparati, koji se više ne koriste, i dalje imaju neku preostalu vrednost. Način odlaganja, koji nije štetan po životnu okolinu, će obezbediti da se vredne sirovine recikliraju i ponovo koriste.

Rashladno sredstvo, koje se koristi u Vašem aparatu, i izolacioni materijali zahtevaju poseban postupak odlaganja. Vodite računa da se nijedna cev na poleđini aparata ne ošteti, pre odlaganja. Aktuelne informacije u vezi sa mogućnostima odlaganja Vašeg aparata koji više ne koristite i ambalaže od novog aparata, možete da dobijete od Vaše lokalne samouprave.

Kada odlažete aparat koji više ne koristite, polomite sve stare brave i zasune i skinite vrata, kao meru predostrožnosti.

Ispravno odlaganje ovog proizvoda	
	<p>Ispravno odlaganje ovog proizvoda</p> <p>Ove oznake pokazuju, da ovaj proizvod ne treba da se odloži sa drugim kućnim otpadom iz domaćinstva. To se odnosi na celu EU. Da bi se izbegla šteta po životnu okolinu i zdravlje ljudi, usled nekontrolisanog odlaganja otpada, reciklirajte odgovorno, da biste promovisali održivo ponovno korišćenje materijalnih resursa. Da biste vratili vaš aparat, koji više ne koristite, molimo Vas da koristite sistem za vraćanje i sakupljanje ili se obratite prodavcu, od koga ste kupili proizvod. Oni mogu da preuzmu ovaj proizvod na reciklažu, koja je bezbedna po životnu okolinu.</p>

Za dodatne informacije, molimo Vas da se obratite lokalnoj vlasti ili Vašem prodavcu, od koga ste kupili proizvod.

(opciono)

Pažnja:

1. Dozator za vodu sme da se koristi samo sa prečišćenom vodom. Nije dozvoljeno korišćenje tople vode, bezalkoholnih gaziranih napitaka, kao što je "Cola", voćni sokovi itd;
2. Nije dozvoljena dopuna vodom, na način, da se ceo dozator izvadi iz vrata;
3. Maksimalna količina dopunjene vode mora da bude ispod maksimalne oznake, naznačene na dozatoru;
4. U slučaju greške pri uzimanju vode iz dozatora, proverite da li je dozator pravilno postavljen na svoje postolje;

5. Uverite se da je rezervoar za vodu prazan, pre nego što ga premeštate;
6. Delovi ventila za vodu ne mogu da se demontiraju;
7. Ukoliko dozator za vodu koristite prvi put, ili ga niste koristili u dužem vremenskom periodu, u tom slučaju morate da ga demontirate i da ga očistite, pre nego što iz njega sipate vodu i pre nego što tu vodu pijete;
8. Ukoliko u dužem vremenskom periodu niste koristili vodu iz dozatora za vodu, tada Vam preporučujemo da prospete svu vodu iz dozatora i da dozator napunite čistom vodom za piće;
9. Preporučuje se da se mehanizam dozatora za vodu čisti na svaka 3-6 meseca;
10. Ukoliko za čišćenje dozatora za vodu koristite rastvor za čišćenje, u tom slučaju se preporučuje da nakon ponovne montaže dozatora za vodu, a pre nego što koristite vodu za piće, prethodno pustite da isteče voda u količini koja odgovara zapremini 5-6 čaša, da biste izbegli da u čaši budu ostaci rastvora za čišćenje.
11. Kada otvarate/zatvarate vrata, ne primenjujte prekomernu silu, da biste sprečili da se voda prelije usled tumbanja unutar rezervoara.

Uputstvo za korišćenje dozatora za vodu

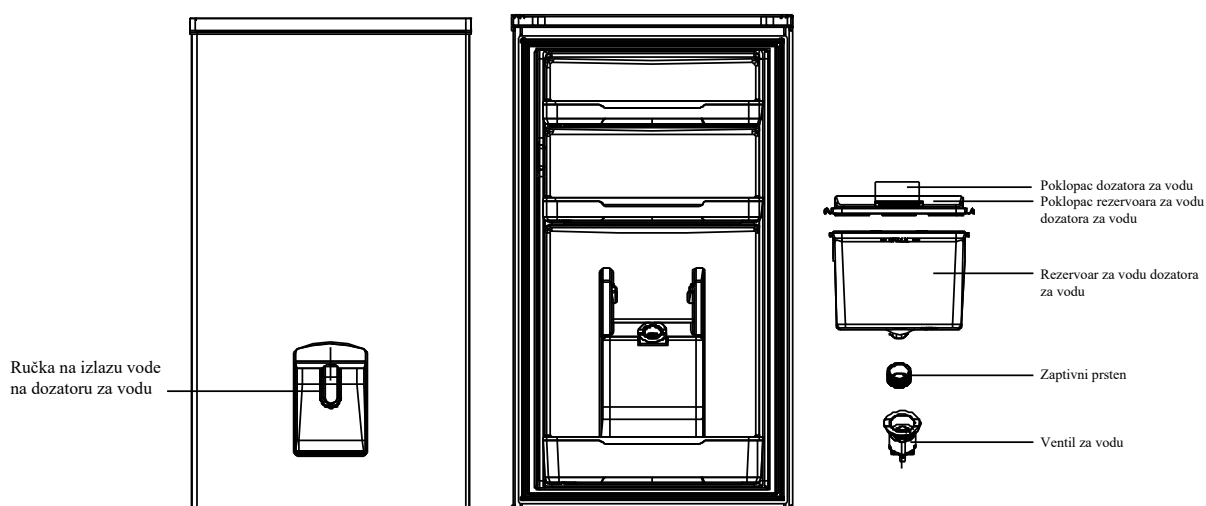

Punjenje vodom za piće:

Otvorite poklopac rezervoara za vodu i direktno sipajte vodu;

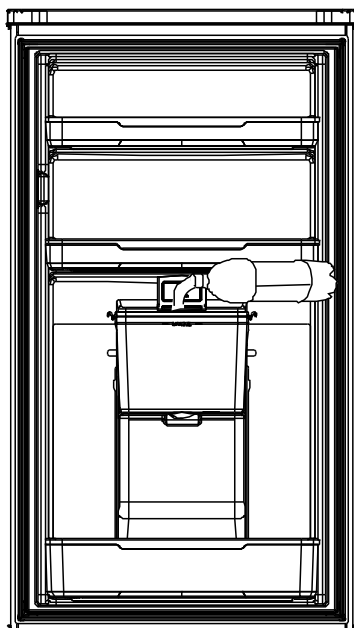

Pažnja:

1. Samo prečišćena voda i hladna voda bez nečistoća, može da se koristi za dozator za vodu.
Topla voda i gazirana bezalkoholna pića, kao što su sve vrste "Cola", sok od jabuke i sl. ne mogu da se koriste;
2. Nije dozvoljena dopuna vodom, na način, da se ceo dozator izvadi iz vrata;
3. Maksimalna količina dopunjene vode mora da bude ispod maksimalne oznake, naznačene na dozatoru;
4. Dok punite dozator vodom, nemojte kucati po okviru boce prema gore.

Uzimanje i pijenje vode:

1. Gurnite ručku ka unutra, koristeći čašu za vodu;
2. Voda ističe kada je ručka gurnuta ka unutra; i isticanje prestaje kada se ručka vrati u svoj prvobitni položaj;

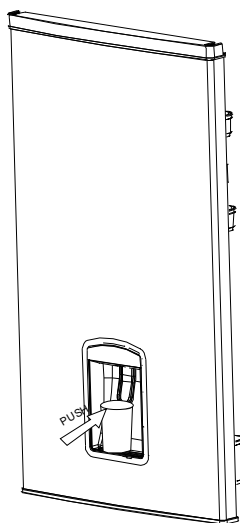

Pažnja:

1. Ukoliko u dužem vremenskom periodu niste koristili vodu iz dozatora za vodu, tada Vam preporučujemo da prospete svu vodu iz dozatora i da dozator napunite čistom vodom za piće;
2. Ukoliko dozator za vodu koristite prvi put, ili ga niste koristili u dužem vremenskom periodu, u tom slučaju morate da ga demontirate i da ga očistite, pre nego što iz njega sipate vodu i pre nego što tu vodu pijete;
3. U slučaju greške pri uzimanju vode iz dozatora, proverite da li je dozator pravilno postavljen na svoju osnovu;

Uputstva za demontažu i čišćenje dozatora za vodu

I. Demontaža:

1. Izvadite delove rezervoara za vodu

Da biste izvukli sklop rezervoara za vodu u pravcu od 45° ukoso prema gore, čvrsto držite rukama obe strane sklopa rezervoara za vodu; kada se donja strana sklopa rezervoara za vodu odvoji od ventila za vodu, sklop rezervoara za vodu možete da izvučete horizontalnim povlačenjem (u smeru ka korisniku);

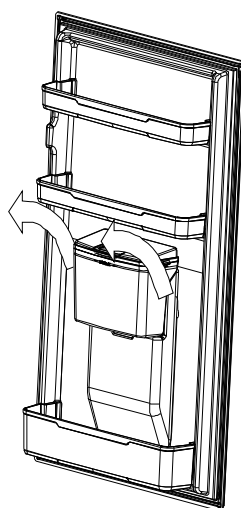

2. Skinite zaptivni prsten sa rezervoara za vodu

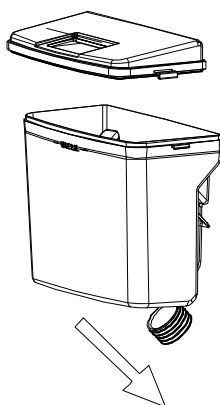

3. Demontaža delova ventila za vodu

Koristite (odvijač), a njegova ivica mora da se uskladi i umetne u prazan prostor na ivici donjeg dela koji je ispuščen na vrhu sklopa ventila za vodu, zatim okrenite odvijač u smeru kretanja kazaljke na satu ili u suprotnom smeru od kretanja kazaljke na satu; nakon okretanja, koristite nastavak alata za otvaranje ventila za vodu, a zatim rukama izvucite sklop ventila za vodu u pravcu od 45° ukoso prema gore.

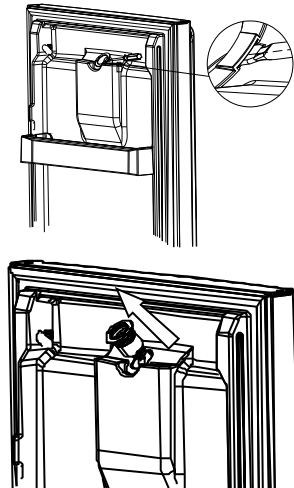

Pažnja: Uverite se da je rezervoar za vodu prazan, pre nego što ga premeštate.

1. Delovi ventila za vodu ne mogu da se demontiraju:

II Čišćenje

1. Demontirajte rezervoar za vodu, poklopac rezervoara za vodu, zaptivni prsten i ventil za vodu;

2. Koristite hladnu ili toplu vodu da biste očistili delove dozatora za vodu.

3. Sve obrišite suvom krpom.

Pažnja:

1. Ukoliko za čišćenje dozatora za vodu koristite rastvor za čišćenje, u tom slučaju se preporučuje da nakon ponovne montaže dozatora za vodu, a pre nego što koristite vodu za piće, prethodno pustite da isteče voda u količini koja odgovara zapremini 5-6 čaša, da biste izbegli da u čaši budu ostaci rastvora za čišćenje.

III. Montaža

1. Montaža delova ventila za vodu

Vodeći klizač na sklopu ventila za vodu mora da bude usklađen sa vodećim žlebom na postolju, pritisnite ga rukama u pravcu od 45° ukoso prema dole, sve dok ne čujete „Klik“.

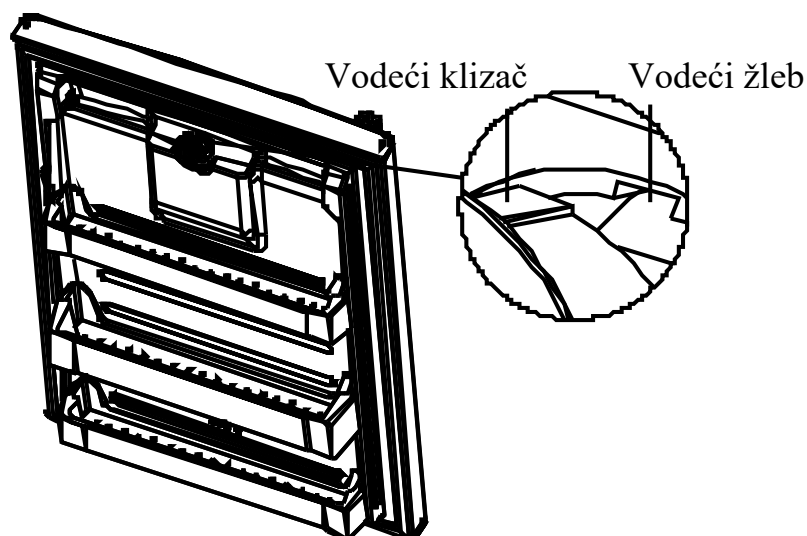

2. Montaža zaptivnog prstena rezervoara za vodu

Kada rukom treba da montirate zaptivni prsten na dnu rezervoara za vodu, uverite se da je prsten pravilno stavljen. Izbegavajte savijanje i pazite da prsten ne postavite ukoso, ili tome slično.

3. Montaža delova rezervoara za vodu

Viseći otvor na sklopu rezervoara za vodu mora da bude usklađen sa visećom petljom sa unutrašnje strane, a zaptivni prsten na dnu rezervoara za vodu mora da bude usklađen sa ulazom na sklopu rezervoara za vodu, zatim ih rukama umetnite u odgovarajući položaj u pravcu od 45° koso nadole.

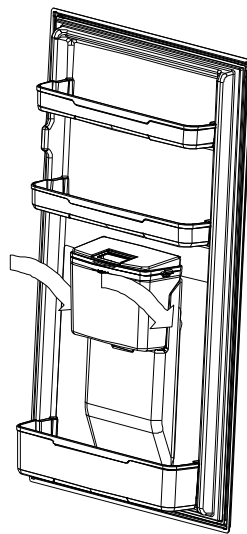

Čišćenje rezervoara za prijem vode

Koristite vlažnu krpu da biste ga obrisali a zatim koristite suhu krpu.

Tabela 1 Klimatski razredi

Razred	Oznaka	Opseg temperature okruženja °C
Povišeno umereni	SN	+ 10 to + 32
Umereni	N	+ 16 to + 32
Suptropski	ST	+ 16 to + 38
Tropski	T	+ 16 to + 43

Povišeno umereni: 'ovaj rashladni uređaj je namenjen za upotrebu na sobnoj temperaturi opsega od 10 °C do 32 °C';

umereni: 'ovaj rashladni uređaj je namenjen za upotrebu na sobnoj temperaturi opsega od 16 °C do 32 °C';

Suptropski: 'ovaj rashladni uređaj je namenjen za upotrebu na sobnoj temperaturi opsega od 16 °C do 38 °C';

Tropski: 'ovaj rashladni uređaj je namenjen za upotrebu na sobnoj temperaturi opsega od 16 °C do 43 °C';

Posebno za nove evropske standarde:

Naručeni delovi u sledećoj tabeli mogu da se nabave preko kanala_:

Naručeni deo	Obezbedio/la	Minimalno vreme potrebno za obezbeđivanje
Termostati	Stručno osoblje za održavanje	Najmanje 7 godina nakon što je poslednji model lansiran natržište
Senzori za temperaturu	Stručno osoblje za održavanje	Najmanje 7 godina nakon što je poslednji model lansiran natržište
Štampane ploče	Stručno osoblje za održavanje	Najmanje 7 godina nakon što je poslednji model lansiran natržište
Svetlosni izvori	Stručno osoblje za održavanje	Najmanje 7 godina nakon što je poslednji model lansiran natržište
Ručke vrata	Stručni serviser i krajnji korisnici	Najmanje 7 godina nakon što je poslednji model lansiran natržište
Šarke vrata	Stručni serviser i krajnji korisnici	Najmanje 7 godina nakon što je poslednji model lansiran natržište
Police	Stručni serviser i krajnji korisnici	Najmanje 7 godina nakon što je poslednji model lansiran natržište
Korpe	Stručni serviser i krajnji korisnici	Najmanje 7 godina nakon što je poslednji model lansiran natržište
Zaptivači vrata	Stručni serviser i krajnji korisnici	Najmanje 10 godina nakon što je poslednji model lansiran natržište

Radi stalnog poboljšavanja proizvoda može doći do promene tehničkih podataka bez prethodnog obaveštenja.

Ovo uputstvo napravljeno je s mnogo truda i s najvećom pažnjom, ali greške u procesu izrade i/ili prevoda uputstva su uvek moguće. Zbog toga proizvođač i prodavac ne preuzimaju odgovornost za eventualne netačne navode, greške u prevodu ili štamparske greške u ovom uputstvu.

PRAVA POTROŠAČA

Obaveštenje o saobraznosti

Poštovani potrošači,

Molimo vas da se pridržavate preporuka proizvođača datim u korisničkim uputstvima u vezi sa transportnim oštećenjima, postavljanjem i/ili ugradnjom, priključenjem na kućne instalacije, pravilnim korišćenjem, redovnim čišćenjem i održavanjem aparata.

Zakonska prava potrošača u slučaju nesaobraznosti robe u ugovoru regulisana su članom 51. i 52. Zakona o zaštiti potrošača.* Trgovac je odgovoran za nesaobraznost robe u ugovoru koja se pojavi u roku od 2 (dve) godine od dana prelaska rizika na potrošača. U slučaju uocene nesaobraznosti možete se obratiti trgovcu kod koga ste kupili robu. Trgovac je dužan da vam bez odlaganja, a najkasnije u roku od 8 dana od prijema reklamacije, odgovori, sa izjašnjenjem o podnetom zahtevu i predlogom njegovog rešavanja. Za utvrđivanje i otklanjanje nesaobraznosti u najkraćem mogućem roku, preporučujemo vam ovlašćeni servis. Za sva pitanja, primedbe i sugestije u vezi servisa možete se obratiti našoj tehničkoj službi.

Član 51. – Zakona o zaštiti potrošača

Prodavac odgovara za nesaobraznosti isporučene robe ugovoru ako:

- 1) je postojala u času prelaska rizika na potrošača, bez obzira na to da li je za tu nesaobraznost prodavac znao;
- 2) se pojavila posle prelaska rizika na potrošača, ako potiče od uzroka koji je postojao pre prelaska rizika na potrošača;
- 3) je potrošač mogao lako uočiti, ukoliko je prodavac izjavio da je roba saobrazna ugovoru.

Prodavac je odgovoran i za nesaobraznost nastalu zbog nepravilnog pakovanja, nepravilne instalacije ili montaže koju je izvršio on ili lice pod njegovim nadzorom, kao i kada je nepravilna instalacija ili montaža robe posledica nedostatka u uputstvu koje je predao potrošaču radi samostalne instalacije ili montaže. Prodavac ne odgovara za nesaobraznost ako je u trenutku zaključenja ugovora potrošaču bilo poznato ili mu nije moglo ostati nepoznato da roba nije saobrazna ugovoru ili ako je uzrok nesaobraznosti u materijalu koji je dao potrošač. Odgovornost prodavca za nesaobraznost robe ugovoru ne sme biti ograničena ili izuzeta suprotno odredbama ovog zakona. Prodavac nije vezan javnim obećanjem u pogledu svojstava robe ako:

- 1) nije znao ili nije mogao znati za dato obećanje;
- 2) je pre zaključenja ugovora objavljena ispravka obećanja;
- 3) obećanje nije moglo uticati na odluku potrošača da zaključi ugovor

Član 52

Ako isporučena roba nije saobrazna ugovoru, potrošač koji je obavestio prodavca o nesaobraznosti, ima pravo da zahteva od prodavca da otkloni nesaobraznost, bez naknade, opravkom ili zamenom, odnosno da zahteva odgovarajuće umanjeње cene ili da raskine ugovor u pogledu te robe. Potrošač ima pravo da bira da nesaobraznost robe trgovac otkloni opravkom ili zamenom.

Ako otklanjanje nesaobraznosti u skladu sa stavom 2. ovog člana nije moguće, potrošač ima pravo da zahteva odgovarajuće umanjeње cene ili raskid ugovora ako:

- 1) nesaobraznost ne može da se otkloni opravkom ili zamenom uopšte niti u primerenom roku;
- 2) ne može da ostvari pravo na opravku ili zamenu, odnosno ako prodavac nije izvršio opravku ili zamenu u primerenom roku;
- 3) opravka ili zamena ne može da se sprovede bez značajnijih nepogodnosti za potrošača zbog prirode robe i njene namene,
- 4) otklanjanje nesaobraznosti opravkom ili zamenom predstavlja nesrazmerno opterećenje za prodavca.

Nesrazmerno opterećenje za prodavca u smislu stava 3. tačka 4) ovog člana, javlja se ako u poređenju sa umanjeњem cene i raskidom ugovora, stvara preterane troškove, uzimajući u obzir:

- 1) vrednost robe koju bi imala da je saobrazna ugovoru;
- 2) značaj saobraznosti u konkretnom slučaju;
- 3) da li se saobraznost može otkloniti bez značajnijih nepogodnosti za potrošača.

Potrošač ima pravo da zahteva zamenu, odgovarajuće umanjeње cene ili da raskine ugovor zbog istog ili drugog nedostatka saobraznosti koji se posle prve opravke pojavi, a ponovna opravka je moguća samo uz izričitu saglasnost potrošača. Uzimajući u obzir prirodu robe i svrhu zbog koje je potrošač nabavio, opravka ili zamena mora se izvršiti u primerenom roku bez značajnijih neugodnosti za potrošača i uz njegovu saglasnost. Ako se nesaobraznost pojavi u roku od šest meseci od dana prelaska rizika na potrošača, potrošač ima pravo da bira između zahteva da se nesaobraznost otkloni zamenom, odgovarajućim umanjeњem cene ili da izjavi da raskida ugovor. Ako se nesaobraznost pojavi u roku od šest meseci od dana prelaska rizika na potrošača, otklanjanje nesaobraznosti moguće je opravkom uz izričitu saglasnost potrošača. Sve troškove koji su neophodni da bi se roba saobrazila ugovoru, a naročito troškove rada, materijala, preuzimanja i isporuke, snosi prodavac. Za obaveze prodavca prema potrošaču, koje nastanu usled nesaobraznosti robe, prodavac ima pravo da zahteva od proizvođača u lancu nabavke te robe, da mu naknadi ono što je ispunio po osnovu te obaveze. Potrošač ne može da raskine ugovor ako je nesaobraznost robe neznatna. Prava iz stava 1. ovog člana ne utiču na pravo potrošača da zahteva od prodavca naknadu štete koja potiče od nesaobraznosti robe, u skladu sa opštim pravilima o odgovornosti za štetu.

Model _____

Serijski broj _____

Datum prodaje _____

Pečat i potpis trgovca _____

POSTUPAK REKLAMACIJE

Mole se poštovani potrošači da u slučaju reklamacije kontaktiraju tehničku službu preduzeća GEMMA B&D doo i/ili ovlašćeni servis.

Uvoznik za Srbiju:



Đorđa Stanojevića 14 ,
11070 Novi Beograd, Srbija

**Služba nabavke, prodaje
i tehnička služba**

tel: 011/ 22 85 020

fax: 011/ 31 88 033

e-mail: info@gemma.rs